



# MANUALE INSTALLAZIONE

## R-2AI-6DIDO

### AVVERTENZE PRELIMINARI

La parola **AVVERTENZA** preceduta dal simbolo  indica condizioni o azioni che mettono a rischio l'incolumità dell'utente. La parola **ATTENZIONE** preceduta dal simbolo  indica condizioni o azioni che potrebbero danneggiare lo strumento o le apparecchiature collegate.

La garanzia decade di diritto nel caso di uso improprio o manomissione del modulo o dei dispositivi forniti dal costruttore, necessari per il suo corretto funzionamento e se non sono state seguite le istruzioni contenute nel presente manuale.

	<b>AVVERTENZA:</b> Prima di eseguire qualsiasi operazione è obbligatorio leggere tutto il contenuto del presente manuale. Il modulo deve essere utilizzato esclusivamente da tecnici qualificati nel settore delle installazioni elettriche. La documentazione specifica è disponibile tramite il QR-CODE illustrato a pagina 1.
	La riparazione del modulo o la sostituzione di componenti danneggiati deve essere effettuata dal costruttore. Il prodotto è sensibile alle scariche elettrostatiche, prendere le opportune contromisure durante qualsiasi operazione.
	Smaltimento dei rifiuti elettrici ed elettronici (applicabile nell'Unione Europea e negli altri paesi con raccolta differenziata). Il simbolo presente sul prodotto o sulla confezione indica che il prodotto dovrà essere consegnato al centro di raccolta autorizzato per il riciclo dei rifiuti elettrici ed elettronici.



DOCUMENTAZIONE



SENECA s.r.l.; Via Austria, 26 – 35127 – PADOVA – ITALY; Tel. +39.049.8705359 - Fax +39.049.8706287

### CONTATTI

Supporto tecnico	supporto@seneca.it	Informazioni sul prodotto	commerciale@seneca.it
------------------	--------------------	---------------------------	-----------------------

Questo documento è di proprietà SENECA srl. La duplicazione e la riproduzione sono vietate, se non autorizzate.

Il contenuto della presente documentazione corrisponde ai prodotti e alle tecnologie descritte.

I dati riportati potranno essere modificati o integrati per esigenze tecniche e/o commerciali.

## LAYOUT DEL MODULO

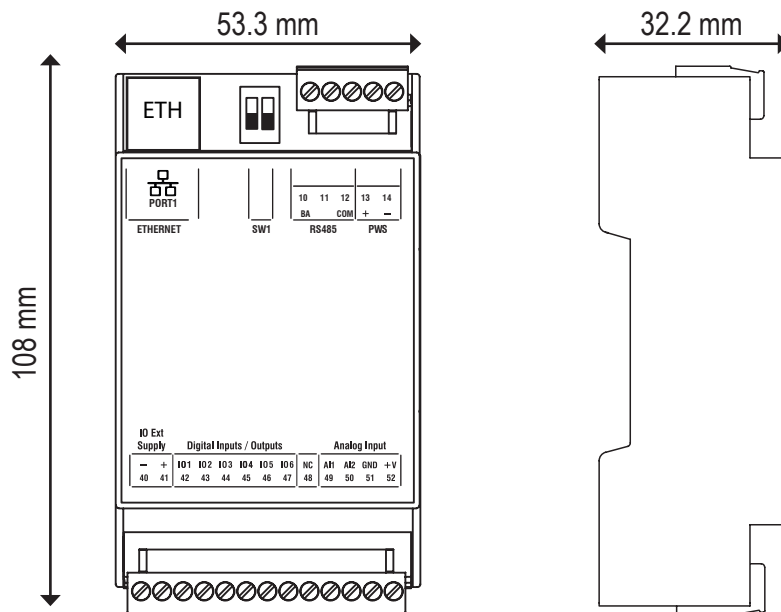



**Dimensioni (LxAxP)** | 53,3 x 90 x 32,2 | **Peso** | 80 g. | **Contenitore** | Materiale PC / ABS auto-estinguente UL94-V0

## SEGNALAZIONE TRAMITE LED SUL FRONTALE

LED	STATO	Significato dei LED
IO1/IO6	Acceso	Ingresso/uscita digitale attiva
	Spento	Ingresso/uscita digitale non attiva
OUT SUP	Acceso	Ingressi/Uscite digitali alimentate
	Spento	Ingressi/Uscite digitali non alimentate
STS (Status solo versione R-2AI-6DIDO)	Acceso	Indirizzo IP impostato
	Lampeggiante	In attesa dell'indirizzo IP dal DHCP
STS (Status solo versione R-2AI-6DIDO-P)	Acceso	Indirizzo IP impostato
	Lampeggiante	Nessun indirizzo IP configurato (DEFAULT)
COM (solo versione R-2AI-6DIDO-P)	Spento	Comunicazione Profinet Assente
	Lampeggiante	Comunicazione Profinet presente
FAIL	Acceso	Ingresso analogico fuori range
RX (solo versione R-2AI-6DIDO)	Acceso	Errore di cablaggio della porta RS485
	Lampeggiante	Ricezione pacchetto dati avvenuta su RS485
TX (solo versione R-2AI-6DIDO)	Lampeggiante	Ricezione pacchetto dati avvenuta su RS485
ETH TRF (Giallo)	Lampeggiante	Transito pacchetti su porta ethernet
ETH LNK (Verde)	Lampeggiante	La porta ethernet è connessa

## SPECIFICHE TECNICHE

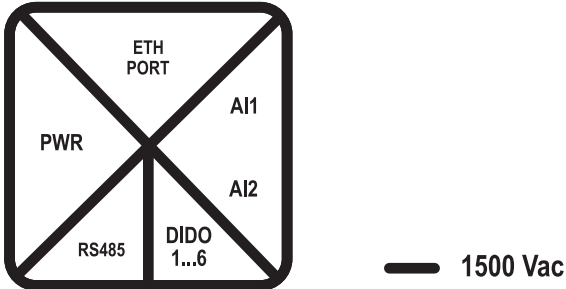
CERTIFICAZIONI	  
ISOLAMENTO	
ALIMENTAZIONI	Tensione: 10 ÷ 40 Vdc; Assorbimento: 1,5 W
CONDIZIONI AMBIENTALI	Temperatura di funzionamento: da -25 °C a +65 °C Umidità: 10% ÷ 90% non condensante. Temperatura di stoccaggio: da -30 °C a +85 °C Grado di protezione: IP20
MONTAGGIO	Guida DIN 35 mm IEC EN60715
CONFIGURAZIONE	Con WEB Server integrato (solo versione R-2AI-6DIDO)
CONNESSIONI / PORTE DI COMUNICAZIONE	Morsettiera passo 3,5 mm, sezione del cavo di 1,5 mm <sup>2</sup> max 1 Ethernet (RJ45) 1 Porta RS485 su morsetti
INGRESSI DIGITALI	Numero canali: 6; Tensione: Soglia ON: > 11 V; Soglia OFF:< 4 V; Vmax: 28 V; Impedenza: 9 kΩ Conforme a IEC61131-2 tipo 3 (In alternativa alle uscite)
USCITE DIGITALI	Numero canali: 6, MOSFET, PNP; Tensione/Corrente max.: 0,2 A ; 9 ÷ 28 V (In alternativa agli ingressi)
INGRESSO ANALOGICO	Numero canali: 2; Tipo: tensione, corrente, Campo di misura: Tensione: 0 V ÷ +30 V; Corrente: 0 mA ÷ +24 mA

## IMPOSTAZIONE DEI DIP-SWITCH

### AVVERTENZA

Le impostazioni dei DIP-switch vengono lette esclusivamente in fase di boot. Ad ogni variazione effettuare un riavvio. Per l'utilizzo e le impostazioni via DIP-SWITCH vedere il manuale utente disponibile sul sito alla pagina web dedicata al prodotto.

#### DIP-SWITCH SW1:

#### IMPOSTAZIONI DI DEFAULT

SW1		
DIP1	OFF	IMPOSTAZIONI DI DEFAULT
DIP2	OFF	

Il DIP-SWITCH SW1 è posto sul frontale del dispositivo.

# COLLEGAMENTI ELETTRICI

## ⚠ ATTENZIONE

I limiti superiori di alimentazione non devono essere superati, pena gravi danni al modulo.

Spegnere il modulo prima di collegare gli ingressi e le uscite.

Per soddisfare i requisiti di immunità elettromagnetica:

- utilizzare cavi schermati per i segnali;
- collegare lo schermo ad una terra preferenziale per la strumentazione;
- distanziare i cavi schermati da altri cavi utilizzati per installazioni di potenza (trasformatori, inverter, motori, etc...)

### ALIMENTAZIONE

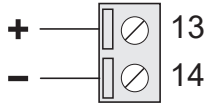

Tensione: 10 ÷ 40 Vdc  
Assorbimento: 1,5 W

### PORTA SERIALE RS485

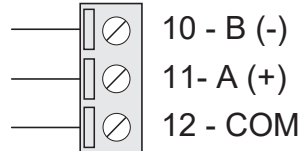

Collegamento alla porta RS485.  
La polarità non è standardizzata;  
su alcuni dispositivi di altri produttori potrebbe essere invertita.

### CORRENTE (mA)

Trasmettitore passivo (2 fili), con alimentazione fornita da R-2AI-6DIDO.

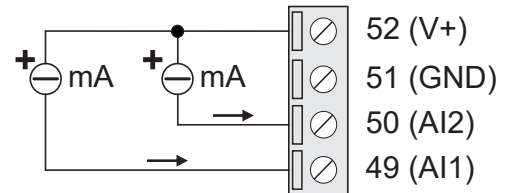

**ATTENZIONE:** V+ = 13 V.

### INGRESSI ANALOGICI: Il dispositivo dispone di 2 ingressi analogici configurabili.

#### CORRENTE (mA)

Trasmettitore attivo (SOURCE), ingressi passivi.

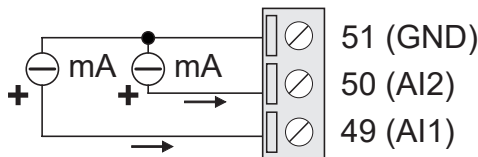

#### TENSIONE (V)

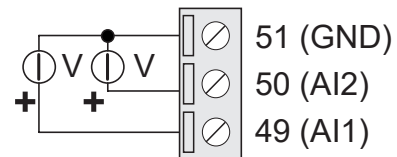

### INGRESSI DIGITALI (PNP)

Con alimentazione esterna

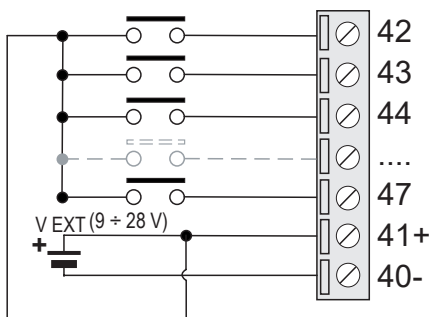

Gli ingressi digitali devono essere alimentati esternamente per funzionare correttamente.

### USCITE DIGITALI (PNP)

Con alimentazione esterna

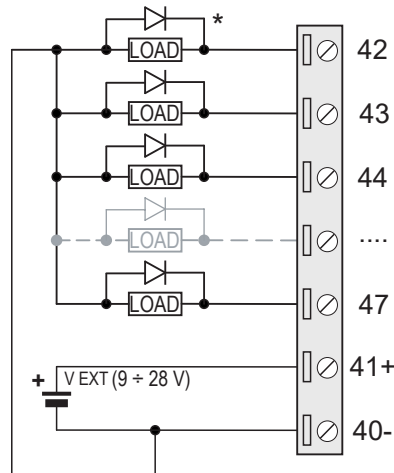

Gli I/O digitali devono essere alimentate esternamente per funzionare correttamente (V EXT). È possibile utilizzare la stessa fonte usata per alimentare il dispositivo R-2AI-6DIDO.

## ⚠ ATTENZIONE

\* È obbligatorio l'utilizzo di un DIODO di protezione per bobine / relè per carichi induttivi, pena un possibile guasto al dispositivo e il decadimento della garanzia del produttore.  
Il DIODO è normalmente fornito come accessorio dai produttori di bobine, relè ecc.

## ⚠ AVVERTENZA

Il prodotto non è adatto alla connessione ad un conduttore a tensione pericolosa.  
La massima tensione ammissibile è 50 Vac / 75 Vdc rispetto terra.

## SOMMARIO CARATTERISTICHE

INGRESSI ANALOGICI					
	Range	Risoluzione effettiva (a 400 ms)	Impedenza	Precisione	Deriva termica
Tensione (V)	0 ÷ +30 Vdc	1 mV	> 200 kΩ	0,1% f.s.	50 ppm
Corrente (mA)	0 ÷ +24 mA	1µA	< 60 Ω	0,1% f.s.	50 ppm