

MANUEL D'INSTALLATION

Série Z-KEY



AVERTISSEMENTS PRÉLIMINAIRES

Le mot **AVERTISSEMENT** précédé du symbole ⚠ indique des conditions ou des actions pouvant mettre en danger la sécurité de l'utilisateur. Le mot **ATTENTION** précédé du symbole ⚠ indique des conditions ou des actions qui pourraient endommager l'appareil ou les équipements qui lui sont raccordés. La garantie cesse de plein droit en cas d'usage inapproprié ou d'altération du module ou des dispositifs fournis par le fabricant, nécessaires au fonctionnement correct, et si les instructions contenues dans le présent manuel n'ont pas été suivies.

	AVERTISSEMENT : avant d'effectuer toute opération, il est obligatoire de lire ce manuel dans son intégralité. Le module ne doit être utilisé que par des techniciens qualifiés dans le secteur des installations électriques. La documentation spécifique est disponible via le QR-CODE à la page 1.
	Seul le fabricant peut réparer le module ou remplacer les composants abîmés. Le produit est sensible aux décharges électrostatiques, prendre les mesures opportunes pendant toute opération.
	Élimination des déchets électriques et électroniques (applicable dans l'Union européenne et dans les autres pays qui pratiquent la collecte sélective des déchets). Le symbole présent sur le produit ou sur l'emballage indique que le produit doit être amené dans un centre de collecte autorisé pour le recyclage des déchets électriques et électroniques.



DOCUMENTATION
Z-KEY



SENECA s.r.l.; Via Austria, 26 – 35127 – PADOVA – ITALY; Tel. +39.049.8705359 - Fax +39.049.8706287

CONTACTS

Support technique	support@seneca.it	Informations sur le produit	sales@seneca.it
-------------------	-------------------	-----------------------------	-----------------

Ce document est la propriété de SENECA srl. La copie et la reproduction sont interdites si elles ne sont pas autorisées. Le contenu de la présente documentation correspond aux produits et aux technologies décrites.

Les données reportées pourront être modifiées ou complétées pour des exigences techniques et/ou commerciales.

PRODUITS DE RÉFÉRENCE

Z-KEY-0 Version ModBUS

Z-KEY-P avec protocole Profinet

Z-KEY-I avec protocole IEC 61850

Z-KEY-U avec le protocole OPC-UA

Z-KEY-E avec protocole Ethernet/IP

Z-KEY-C ModBUS to Cloud

SCHÉMA DU MODULE

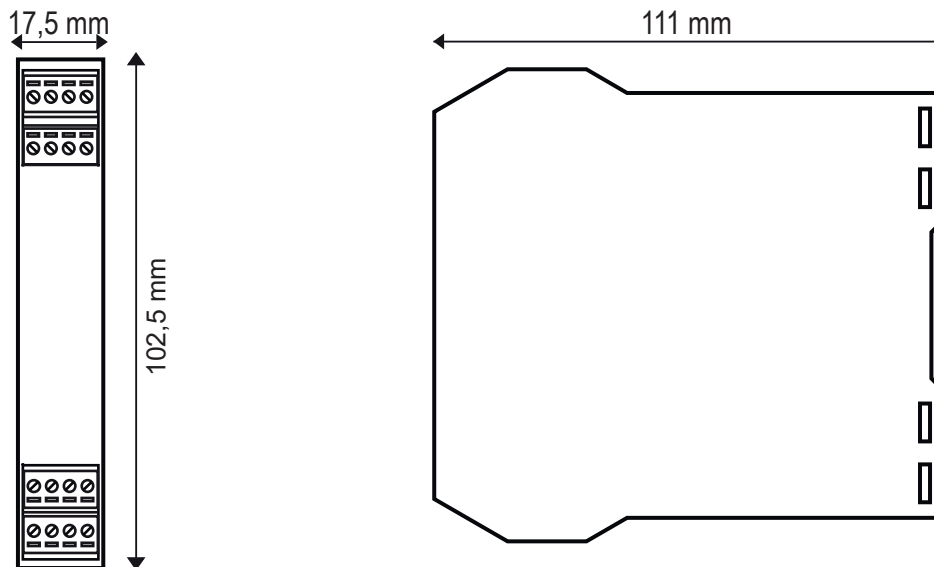





Dimensioni: 17,5 x 102,5 x 111 mm, **Peso:** 100 g; **Contenitore:** PA6, colore nero

SIGNALISATION PAR LED SUR LA PARTIE FRONTALE

LED	ÉTAT	Signification des LED
PWR	Allumée fixement	Le fonctionnement de la LED varie en fonction du protocole utilisé. Veuillez vous référer au manuel de l'utilisateur pour un fonctionnement correct.
COM	Clignotante	
TX1	Clignotante	Transmission des données sur port #1 RS485
RX1	Clignotante	Réception des données sur port #1 RS485
TX2	Clignotante	Transmission des données sur port #2 RS485/RS232
RX2	Clignotante	Réception des données sur port #2 RS485/RS232
ETH ACT verte	Clignotante	Transmission du paquet sur port Ethernet
ETH LNK jaune	Allumée fixement	Connexion Ethernet présente

CARACTÉRISTIQUES TECHNIQUES

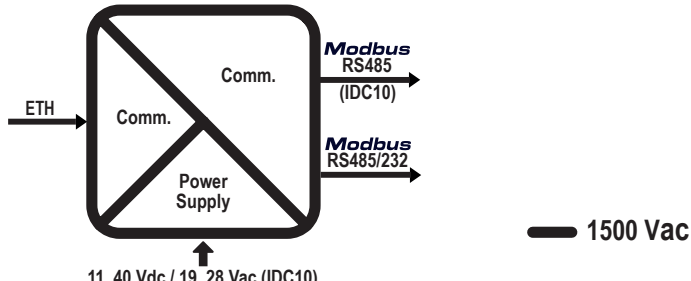
CERTIFICATIONS	   
ISOLATION	 <p>11..40 Vdc / 19..28 Vac (IDC10)</p> <p>1500 Vac</p>

CONDITIONS AMBIANTES	Température : -25 °C – + 65 °C; Humidité : 30 % – 90 % non condensante. Altitude : jusqu'à 2 000 m au-dessus du niveau de la mer Température de stockage : -30 °C – + 85 °C; Indice de protection : IP 20 (Non évalué par UL)
ALIMENTATIONS	Tension : 11 – 40 Vcc ; 19 – 28 Vca 50 – 60 Hz; Absorption : Max : 1,5 W
MONTAGE	Guide DIN 35mm CEI EN60715 en position verticale.
CONNEXIONS	Bornes à vis amovibles à 3 voies, pas 5 mm Connecteur arrière IDC10 pour barre DIN 46277 Connecteur avant RJ45
PORTS DE COMMUNICATION	RS232 ou RS485 commutable sur borne 10 - 11 - 12 (port sériel 2) Débit en bauds maximum 115 k, longueur maximale du câble RS232 < 3 m.
	RS485 connecteur IDC10 arrière : Débit en bauds maximal 115 k. (port sériel 1)
	Ethernet connecteur avant RJ45 : 100 Mbits/s, distance maximale 100 m
CONFIGURATION	Configuration et mise à jour FW via serveur Web ; Par COMMUTATEUR DIP Par logiciel de configuration EASY SETUP 2

⚠ ATTENTION

L'appareil ne peut être alimenté que par un bloc d'alimentation avec un circuit électrique à énergie limitée max. 40Vdc / 28Vac output selon CAN/CSA-C22.2 No. 61010-1-12 / UL Std. No. 61010-1 (3rd Edition) chapitre 6.3.1/6.3.2 et 9.4 ou classe 2 selon CSA 223/UL 1310.

ADRESSE IP AUX PARAMÈTRES D'USINE

L'adresse IP aux paramètres du module est statique : **192.168.90.101**

NOTE : La version du protocole Profinet n'a pas d'adresse IP statique.

RÉGLAGE DES COMMUTATEURS

⚠ AVERTISSEMENT

Les réglages des commutateurs DIP ne sont lus qu'au moment de la phase de démarrage. Effectuer un redémarrage après chaque modification.

COMMUTATEUR DIP SW1: Grâce au commutateur DIP SW1, vous pouvez définir la configuration IP du dispositif :

DESCRIPCION	DIP 1	DIP 2
Pour obtenir la configuration à partir de la mémoire flash, les deux sélecteurs du DIP SW1 doivent être réglés sur OFF		
Pour réinitialiser le dispositif sur des réglages d'usine, les deux DIP SW1 doivent être réglés sur ON		
Pour imposer l'adresse IP du dispositif sur la valeur standard des produits Ethernet SENECA : 192.168.90.101 (versions -P, -I, -U)		
Pour désactiver le SERVEUR WEB (versions -0, -E, -C)		
Réservé		

LÉGENDE		
1	ON	
0	OFF	

RÉGLAGE RS232/RS485 : configuration RS232 ou RS485 sur les bornes 10 - 11 - 12 (port série 2)

SW2			
1	ON		ACTIVATION RS232
0	OFF		ACTIVATION RS485

MODE SERVEUR WEB ET PROFINET

Dans les appareils avec protocoles Profinet, OPC-UA et IEC61850, pour accéder au serveur web interne, il est nécessaire de basculer l'appareil en mode Webserver à l'aide du logiciel Easy Setup2 ou Seneca Device Discovery. Il est également possible de changer le mode de fonctionnement en appuyant sur le bouton latéral PS1 en suivant la procédure décrite dans le manuel de l'utilisateur.

SERVEUR INTERNET

Pour accéder au serveur Internet de maintenance avec l'adresse IP aux paramètres **192.168.90.101** :

Utilisateur par défaut : **admin**, Mot de passe par défaut : **admin**, **http://192.168.90.101**

N.B. : Pour la version Z-KEY-P, il est nécessaire d'activer dans un premier temps le mode serveur Web

⚠ ATTENTION

NE PAS UTILISER DANS LE MÊME RÉSEAU ETHERNET DES DISPOSITIFS AYANT LA MÊME ADRESSE IP

NORMES D'INSTALLATION

Le module a été conçu pour être monté à la verticale sur un guide DIN 46277. Pour que l'instrument fonctionne correctement et dure longtemps, s'assurer que la ventilation est adéquate, en veillant à ce qu'aucun chemin de câble ou autre objet ne bouche les fentes d'aération. Éviter de monter des modules au-dessus d'appareils qui produisent de la chaleur. Il est conseillé de les monter dans la partie basse du tableau électrique.

⚠ ATTENTION

Il s'agit d'appareils de type ouvert destinés à être installés dans un boîtier/ panneau d'extrémité offrant une protection mécanique et une protection contre la propagation du feu.

BRANCHEMENTS ÉLECTRIQUES

⚠ ATTENTION

Pour répondre aux exigences d'immunité électromagnétique :

- utiliser des câbles blindés pour les signaux ;
- brancher le blindage à une prise de terre spécifique pour l'instrument ;
- espacer les câbles blindés des autres câbles utilisés pour les installations de puissance (transformateurs, moteurs, etc.).

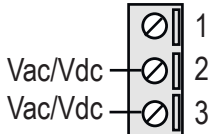
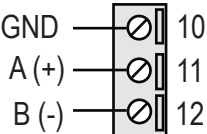
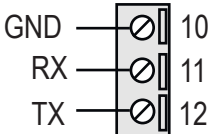
ALIMENTATION	PORT SÉRIE 2 : RS485 SW2 = OFF	PORT SÉRIE 2 : RS232 SW2 = ON
		

⚠ ATTENTION

Utilisez uniquement des conducteurs en cuivre ou en aluminium plaqué de cuivre ou AL-CU ou CU-AL.

CONNECTEUR IDC10

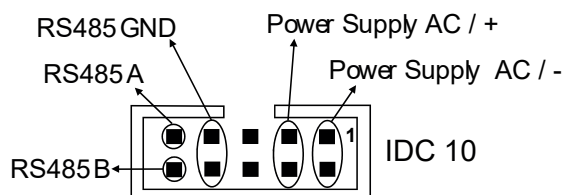

La figure reporte la signification des différentes broches du connecteur IDC10 pour pouvoir éventuellement fournir les signaux directement à l'aide de ce dernier.