





# MANUAL DE INSTALACIÓN

## Serie Z-KEY



### ADVERTENCIAS PRELIMINARES

La palabra **ADVERTENCIA** precedida por el símbolo  indica condiciones o acciones que ponen en peligro la seguridad del usuario. La palabra **ATENCIÓN** precedida del símbolo  indica condiciones o acciones que podrían dañar el instrumento o los equipos conectados. La garantía pierde validez en caso de uso inapropiado o alteración del módulo o de los dispositivos suministrados por el fabricante necesarios para su correcto funcionamiento y si no han sido seguidas las instrucciones contenidas en el presente manual.

	<b>ADVERTENCIA:</b> Antes de realizar cualquier operación es obligatorio leer todo el contenido de este manual. El módulo solo debe ser utilizado por técnicos cualificados en instalaciones eléctricas. La documentación específica está disponible a través del QR-CODE en la página 1.
	La reparación del módulo o la sustitución de componentes dañados deben ser realizadas por el fabricante. El producto es sensible a las descargas electrostáticas, adopte contramedidas apropiadas durante cualquier operación.
	Eliminación de residuos eléctricos y electrónicos (aplicable en la Unión Europea y en los demás países con recogida selectiva). El símbolo presente en el producto o en el embalaje indica que el producto debe ser entregado al punto de recogida autorizado para el reciclaje de residuos eléctricos y electrónicos.



DOCUMENTACIÓN  
Z-KEY



SENECA s.r.l.; Via Austria, 26 – 35127 – PADOVA – ITALY; Tel. +39.049.8705359 - Fax +39.049.8706287

### CONTACTO

Asistencia técnica	support@seneca.it	Información del producto	sales@seneca.it
--------------------	-------------------	--------------------------	-----------------

Este documento es propiedad de SENECA srl. Está prohibida su duplicación y reproducción sin autorización. El contenido de esta documentación se refiere a los productos y tecnologías que se describen. Esta información puede ser modificada o ampliada, por exigencias técnicas y/o comerciales.

## PRODUCTOS DE REFERENCIA

**Z-KEY-0** Versión ModBUS

**Z-KEY-P** con protocolo Profinet

**Z-KEY-I** con protocolo IEC 61850

**Z-KEY-U** con protocolo OPC-UA

**Z-KEY-E** con protocolo Ethernet/IP

**Z-KEY-C** ModBUS to Cloud

## ESQUEMA DEL MÓDULO

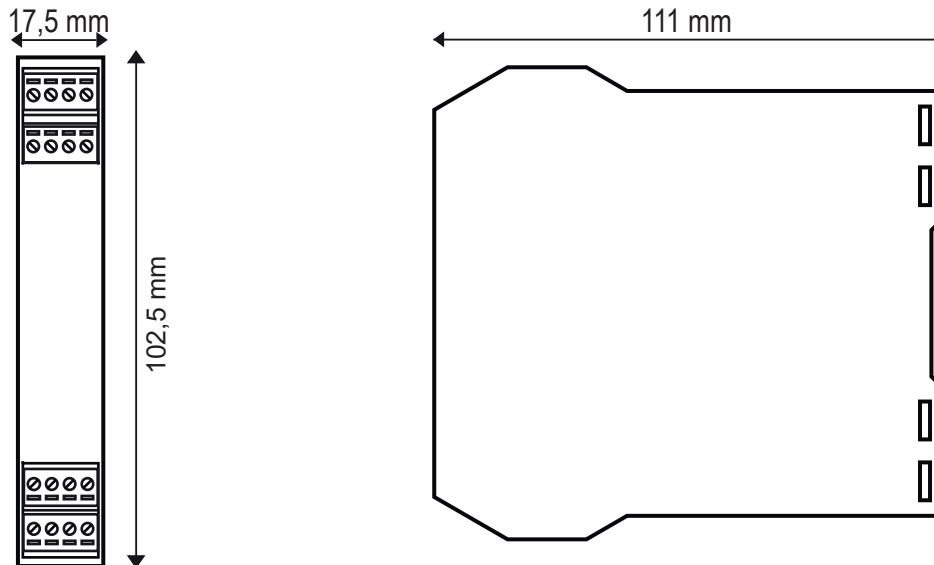





**Dimensioni:** 17,5 x 102,5 x 111 mm, **Peso:** 100 g; **Contenitore:** PA6, colore nero

## INDICACIONES MEDIANTE LED EN EL PANEL FRONTAL

LEDS	ESTADO	Significado de los LEDS
PWR	Encendido con luz fija	El funcionamiento del LED varía en función del protocolo utilizado. Consulte el manual de usuario para conocer el funcionamiento correcto.
COM	Parpadeante	
TX1	Parpadeante	Transmisión de datos en puerto #1 RS485
RX1	Parpadeante	Recepción de datos en puerto #1 RS485
TX2	Parpadeante	Transmisión de datos en puerto #2 RS485/RS232
RX2	Parpadeante	Recepción de datos en puerto #2 RS485/RS232
ETH ACT Verde	Parpadeante	Transmisión paquete en puerto Ethernet
ETH LNK Amarillo	Encendido con luz fija	Conexión Ethernet presente

## ESPECIFICACIONES TÉCNICAS

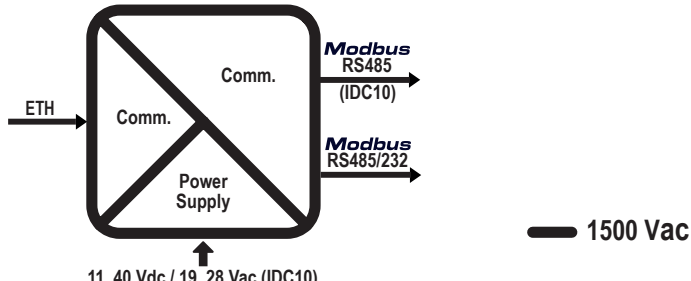
CERTIFICACIONES	   
AISLAMIENTO	 <p>11..40 Vdc / 19..28 Vac (IDC10)</p>

<b>CONDICIONES AMBIENTALES</b>	<i>Temperatura: -25 °C – + 65 °C; Humedad: 30% – 90% sin condensación. Altitud: Hasta 2000 m s.n.m.; Temperatura de almacenamiento: -30 °C – + 85 °C Grado de protección: IP20 (No evaluado por UL)</i>
<b>MONTAJE</b>	Carril DIN 35mm IEC EN60715 en posición vertical.
<b>ALIMENTACIONES</b>	Tensión: 11 – 40 Vcc; 19 – 28 Vac 50 – 60 Hz; Absorción: Máx.: 1,5 W
<b>CONEXIONES</b>	Bornes roscados extraíbles de 3 vías, paso 5 mm Conector posterior IDC10 para barra DIN 46277 Conector frontal RJ45
<b>PUERTOS DE COMUNICACIÓN</b>	<u>RS232 o RS485 conmutable en terminal 10 - 11 - 12</u> (puerto serie 2) Baud rate máximo 115 k, longitud máxima del cable RS232 < 3m.
	<u>RS485 conector IDC10 trasero</u> : Baud rate máximo 115 k. (puerto serie 1)
	<u>Ethernet conector RJ45 frontal</u> : 100 Mbit/s, distancia máxima 100 m
<b>CONFIGURACIÓN</b>	Configuración y actualización de FW a través del webserver; Mediante CONMUTADORES DIP Mediante software de configuración EASY SETUP 2

### ⚠ **ATENCIÓN**

El aparato sólo puede ser alimentado por una fuente de alimentación con un circuito eléctrico de energía limitada máx. 40Vdc / 28Vac output de acuerdo con CAN/CSA-C22.2 No. 61010-1-12 / UL Std. No. 61010-1 (3ª Edición) capítulo 6.3.1/6.3.2 y 9.4 o clase 2 según CSA 223/UL 1310.

## DIRECCIÓN IP DE FÁBRICA

La dirección IP predeterminada del módulo es estática: **192.168.90.101**

**NOTA:** La versión del protocolo Profinet no tiene una dirección IP estática.

## CONFIGURACIÓN DE LOS CONMUTADORES DIP

### ⚠ **ADVERTENCIA**

La configuración de los conmutadores DIP se lee solo en fase de boot. Para cada variación hay que reiniciar.

**CONMUTADOR DIP SW1:** Mediante el conmutador DIP SW1 es posible establecer la configuración IP del dispositivo:

DESCRIPCIÓN	DIP 1	DIP 2
Para obtener la configuración de la memoria Flash ambos selectores del DIP SW1 se deben ajustar en OFF		
Para restablecer el dispositivo a la configuración de fábrica, ambos DIP SW1 se debe ajustar en ON		
Para forzar la dirección IP del dispositivo en el valor estándar de los productos Ethernet SENECA: 192.168.90.101 (versiones -P, -I, -U)		
Para desactivar el SERVIDOR WEB (versiones -0, -E, -C)		
Reservados		

LEYENDA		
1	ON	
0	OFF	

**AJUSTE RS232/RS485:** configuración RS232 o RS485 en los bornes 10-11-12 (puerto serial 2)

<b>SW2</b>			
1	ON		<b>ACTIVACIÓN RS232</b>
0	OFF		<b>ACTIVACIÓN RS485</b>

## MODO WEBSERVER Y PROFINET, OPC-UA Y IEC 61850

En los aparatos con protocolos Profinet, OPC-UA e IEC61850, para acceder al servidor web interno es necesario conmutar el aparato al modo Webserver mediante el software Easy Setup2 o Seneca Device Discovery, también es posible cambiar el modo de funcionamiento pulsando el botón lateral PS1 siguiendo el procedimiento indicado en el manual de usuario.

## WEB SERVER

Para acceder al Web Server de mantenimiento con la dirección IP de fábrica **192.168.90.101**:

Usuario predeterminado: **admin**, Contraseña predeterminada: **admin**, **http://192.168.90.101**

**Nota importante:** Para la versión Z-KEY-P, se debe activar primero el modo de servidor web

### ⚠ ATENCIÓN

NO UTILIZAR DISPOSITIVOS CON LA MISMA DIRECCIÓN IP EN LA MISMA RED ETHERNET

## NORMAS DE INSTALACIÓN

El módulo está diseñado para ser montado sobre un carril DIN 46277, en posición vertical. Para un funcionamiento y una duración óptimas, asegurar una adecuada ventilación, evitando colocar canales u otros objetos que obstruyan las ranuras de ventilación. Evitar el montaje de los módulos sobre equipos que generen calor. Se recomienda montar el cuadro eléctrico en la parte baja.

### ⚠ ATENCIÓN

Son dispositivos de tipo abierto y están destinados a ser instalados en una caja/panel final que ofrezca protección mecánica y protección contra la propagación del fuego.

## CONEXIONES ELÉCTRICAS

### ⚠ ATENCIÓN

Para cumplir con los requisitos de inmunidad electromagnética:

- utilizar cables blindados para las señales;
- conectar la pantalla a una toma de tierra preferencial para la instrumentación;
- separar los cables blindados de otros cables utilizados para las instalaciones de potencia (transformadores, convertidores, motores, etc.)

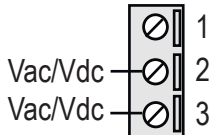
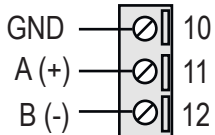
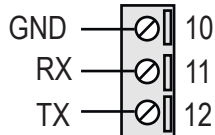
ALIMENTACIÓN	PUERTO SERIAL 2: RS485 SW2 = OFF	PUERTO SERIAL 2: RS232 SW2 = ON
		

### ⚠ ATENCIÓN

Utilice únicamente conductores de cobre o de aluminio revestido de cobre o AL-CU o CU-AL

## CONECTOR IDC10

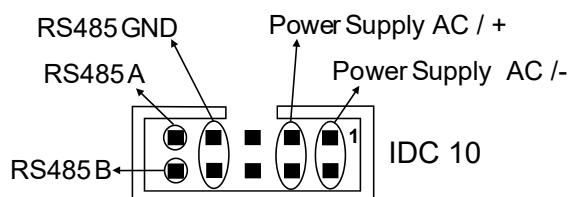

En la figura se reproduce el significado de los varios pin del conector IDC10 en caso en que se desee suministrar las señales directamente mediante el mismo.