





MANUAL de INSTALACIÓN

Z-SG3 ZE-SG3

ADVERTENCIAS PRELIMINARES

La palabra **ADVERTENCIA** precedida por el símbolo  indica condiciones o acciones que ponen en peligro la seguridad del usuario. La palabra **ATENCIÓN** precedida del símbolo  indica condiciones o acciones que podrían dañar el instrumento o los equipos conectados.

La garantía pierde validez en caso de uso inapropiado o alteración del módulo o de los dispositivos suministrados por el fabricante necesarios para su correcto funcionamiento y si no han sido seguidas las instrucciones contenidas en el presente manual.

	ADVERTENCIA: Antes de realizar cualquier operación es obligatorio leer todo el contenido de este manual. El módulo solo debe ser utilizado por técnicos cualificados en instalaciones eléctricas. La documentación específica está disponible a través del código QR que aparece en la página 1.
	La reparación del módulo o la sustitución de componentes dañados deben ser realizadas por el fabricante. El producto es sensible a las descargas electrostáticas, adopte contramedidas apropiadas durante cualquier operación.
	Eliminación de residuos eléctricos y electrónicos (aplicable en la Unión Europea y en los demás países con recogida selectiva). El símbolo presente en el producto o en el embalaje indica que el producto debe ser entregado al punto de recogida autorizado para el reciclaje de residuos eléctricos y electrónicos.



DOCUMENTACIÓN
Z-SG3

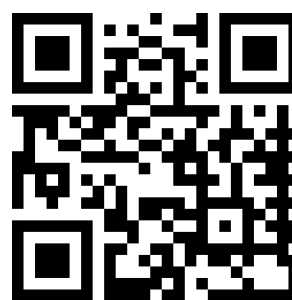

DOCUMENTACIÓN
ZE-SG3



SENECA s.r.l.; Via Austria, 26 – 35127 – PADOVA – ITALY; Tel. +39.049.8705359 - Fax +39.049.8706287

CONTACTO

Asistencia técnica	supporto@seneca.it	Información del producto	commerciale@seneca.it
--------------------	--------------------	--------------------------	-----------------------

Este documento es propiedad de SENECA srl. Está prohibida su duplicación y reproducción sin autorización.

El contenido de esta documentación se refiere a los productos y tecnologías que se describen.

Esta información puede ser modificada o ampliada, por exigencias técnicas y/o comerciales.

ESQUEMA DEL MÓDULO

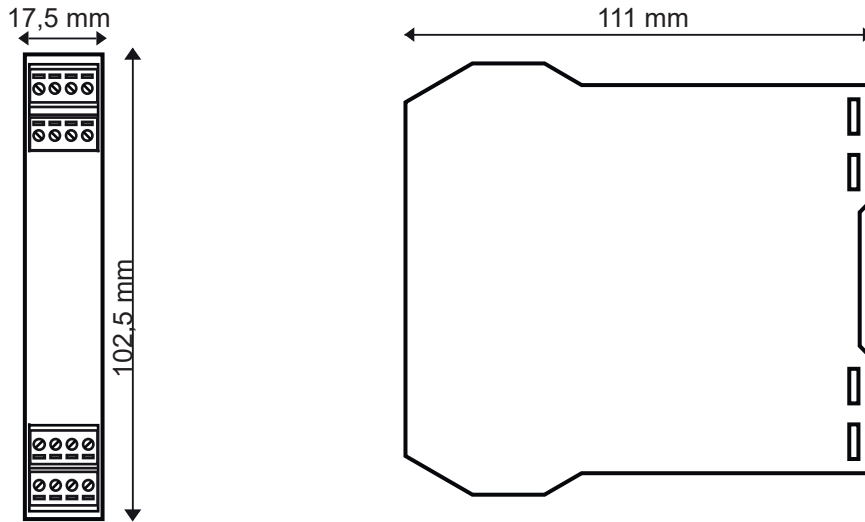





Dimensiones LxAxP: 17,5 x 102,5 x 111 mm; Peso: 110 g; Contenedor: PA6, color negro

INDICACIONES MEDIANTE LED EN EL PANEL FRONTAL

LEDS	ESTADO	Significado de los LEDS
PWR / FAIL	Encendido con luz fija	El dispositivo está alimentado correctamente
	Parpadeante	Sobrecarga Célula de Carga
RX (ZE-SG3)	Parpadeante	Recepción de paquete realizada en RS485
	Encendido con luz fija	Anomalía / Comprobar conexión en RS485
TX (ZE-SG3)	Parpadeante	Transmisión de paquete realizada en RS485
RX (Z-SG3)	Parpadeante	Recepción de paquete realizada en RS485/ USB
	Encendido con luz fija	Anomalía / Comprobar conexión en RS485
TX (Z-SG3)	Parpadeante	Transmisión de paquete realizada en RS485
ETH TRF (SOLO ZE-SG3)	Parpadeante	Transmisión paquete en puerto Ethernet
ETH LNK (SOLO ZE-SG3)	Encendido con luz fija	Conexión Ethernet presente

ESPECIFICACIONES TÉCNICAS

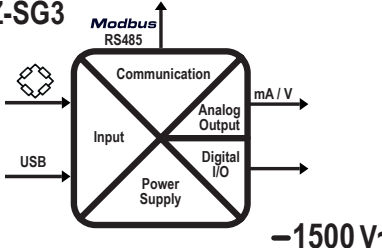
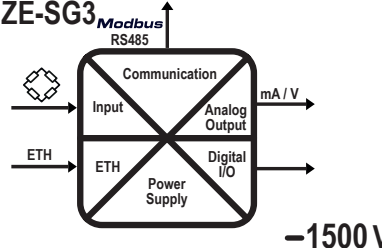
CERTIFICACIONES	   
ISLAMIENTO	<div style="display: flex; justify-content: space-around;"> <div style="text-align: center;"> <p>Z-SG3</p>  <p>-1500 V~</p> </div> <div style="text-align: center;"> <p>ZE-SG3</p>  <p>-1500 V~</p> </div> </div> <div style="margin-top: 10px;"> <p>ADVERTENCIA la tensión máxima de trabajo entre cualquier borne y tierra debe ser inferior a 50 Vac / 75 Vcc.</p> </div>
ALIMENTACIÓN	Tensión: 10 ÷ 40Vcc; 19 ÷ 28Vac 50 ÷ 60Hz; Absorción: Máx: 2W
CONDICIONES AMBIENTALES	Temperatura: -25 ÷ +70°C; Humedad: 30% ÷ 90% sin condensación; Temperatura de almacenamiento: -30 ÷ +85°; Grado de protección: IP20.
MONTAJE	Carril DIN 35mm IEC EN60715 en posición vertical.
CONEXIONES	Bornes roscados extraíbles de 3 vías, paso 5 mm, Conector trasero IDC10 para carril DIN 46277
COMUNICACIÓN	Puertos de comunicación serial RS485 (en borne y IDC10), 2400 - 115200 Baud microUSB frontal (solo Z-SG3); Puerto Ethernet 10/100 Mbit/s (solo ZE-SG3).

CARACTERÍSTICAS ENTRADA ANALÓGICA	Impedancia de entrada: > 1MΩ; Fondo escala: ± 30mV ÷ ± 460mV Error: 0,01% del fondo escala eléctrico en modo “calibración de fábrica” * Estabilidad térmica: 0,0010% / del fondo escala. Tensión de alimentación célula: 5 Vcc (suministrados por el dispositivo); Resolución: ADC 24bit Tiempo de respuesta con filtro activado: 2 ÷ 850ms configurable
CARACTERÍSTICAS CÉLULA DE CARGA	De 4 o 6 cables; Impedancia mínima de la célula: 87 Ω equivalentes (incluso derivantes de varias células de carga en paralelo) Sensibilidad célula: De ±1 mV/V a ±64 mV/V;
SALIDA ANALÓGICA	Salida en tensión: Configurable entre 0 ÷ 10Vcc, mínima resistencia de carga 2kΩ Salida en corriente: Configurable entre 0÷ 20mA, máxima resistencia de carga: 500 Ω Error de transmisión: 0,1 % del campo máximo; Tiempo de respuesta (10%...90%): 5 ms
IN/OUT DIGITAL	Entrada Digital Optoaislada: Tensión mín.: 12 V / Tensión máx.: 30 V Salida Digital Optoaislada: Corriente máx.: 50 mA / Tensión máx.: 30 V

* En el caso del modo “calibración con peso patrón”, la precisión viene dada por el error de linealidad (0,003% del fondo escala eléctrico)

CONFIGURACIÓN DE LOS CONMUTADORES DIP SW1

La posición de los conmutadores DIP determina los parámetros de comunicación Modbus del módulo: Dirección y Baud Rate. En la siguiente tabla se reproducen los valores del Baud Rate y de la dirección en base a la configuración de los conmutadores DIP:

Estado de los conmutadores DIP				LEYENDA				
SW1 POSICIÓN		BAUD RATE	SW1 POSICIÓN		ADDRESS	1	ON	
1	2 3 4 5 6 7 8		1	2 3 4 5 6 7 8		0	OFF	
		9600	--		#1			
		19200	--		#2			
		38400	••••••••		#...			
		57600	--		#63			
		From EEPROM			From EEPROM			

Nota: Cuando los conmutadores DIP de 1 a 8 están en OFF, las configuraciones de comunicación son tomadas de programación (EEPROM).
PREDETERMINADO: 384000, 8 N1

CONFIGURACIÓN CONMUTADORES DIP SW2

⚠ ADVERTENCIA

La configuración de los conmutadores DIP se lee solo en fase de boot. Para cada variación hay que reiniciar. Para el funcionamiento y las configuraciones mediante conmutadores DIP, consultar el manual de usuario disponible en la página web del producto.

BOTÓN PS1

El botón PS1 se utiliza para poner a cero la tara. Para realizar la puesta a cero de la tara, se debe mantener pulsado el botón PS1 durante tres segundos. La actualización del valor se podrá visualizar a través de la página Webserver y/o ModBUS.

CONECTOR IDC10

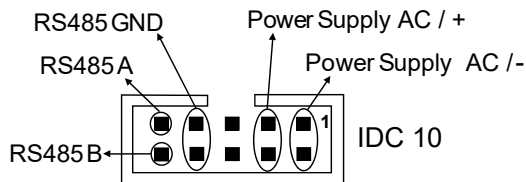

En la figura se reproduce el significado de los varios pin del conector IDC10 en caso en que se desee suministrar las señales directamente mediante el mismo.

SERVIDOR WEB (SOLO ZE-SG3)

Utilizar las siguientes credenciales para acceder al Servidor Web de Mantenimiento:

Usuario predeterminado: admin; Contraseña predeterminada: admin

⚠ ATENCIÓN

NO UTILIZAR DISPOSITIVOS CON LA MISMA DIRECCIÓN IP EN LA MISMA RED ETHERNET

DIRECCIÓN IP DE FÁBRICA (SOLO ZE-SG3)

La dirección IP predeterminada del módulo es estática: 192. 168. 90. 101

PUERTO USB (SOLO Z-SG3)

El módulo está diseñado para intercambiar datos según los modos determinados por el protocolo MODBUS. Cuenta con un conector micro USB y se puede configurar través de las aplicaciones y/o el software. El puerto serial USB usa los siguientes parámetros de comunicación: **38400 BAUD, 8BIT, NO PARITY, 1 STOP BIT, ModBUS ADDRESS 1**. El puerto de comunicación USB funciona exactamente como el del bus RS485, excepto para los parámetros de comunicación. Cuando se utiliza el puerto USB, el puerto RS485 está desactivado.

CONEXIONES ELÉCTRICAS

⚠ ATENCIÓN

Los límites superiores de alimentación no se deben superar, de lo contrario se puede dañar gravemente el módulo. Para cumplir con los requisitos de inmunidad electromagnética:

- utilizar cables blindados para las señales;
- conectar la pantalla a una toma de tierra preferencial para la instrumentación;
- separar los cables blindados de otros cables utilizados para las instalaciones de potencia (inverters, motores, hornos de inducción, etc.).

Alimentación	RS485	Salida Analógica (V)	Salida Analógica (mA)
Entrada Digital 1	Entrada Digital 2	Salida Digital 1	Salida Digital 2
Célula de carga	6 cables	4 cables	
<p>Conexión a la célula de carga mediante 4 o 6 cables: Los bornes tienen el siguiente significado: 13: Alimentación positiva célula de carga 11: Lectura alimentación positiva célula de carga 9: Positivo lectura célula 12: Lectura alimentación negativa célula de carga 14: Alimentación negativa célula de carga 10: Negativo lectura célula Para las conexiones es necesario utilizar cables blindados.</p>			